

## Ankara, Polatlı Karacaahmet Köyünde Karaca Ahmed Zaviyesi

Doç. Dr. Alev ÇAKMAKOĞLU KURU\*

**Özet:** Bu makalede günümüze sadece üzeri beşik tonozla örtülü dikdörtgen şeklinde türbesi ve birkaç mezar taşı ile gelebilen Karaca Ahmed Zaviyesi ele alınmaktadır. Zaviyenin bilinçsiz bir onarımla türbesi ayakta tutulurken başta mescidi olmak üzere diğer bölümleri adeta yok edilmiştir. Bir şifahane – zaviye özelliği taşıyan bu yapı, mimarisinin dışında adını taşıdığı Horasan erenlerinden Karaca Ahmed'in kimliği ile değerlendirilmektedir.

**Anahtar Kelimeler:** Karaca Ahmed, Zaviye, Şifahane.

### Giriş

Karaca Ahmed, Hoca Ahmed Yesevi'ye bağlılığı, savaşçı ve hekim kimliği ile Anadolu ve Rumeli'nin Türkleşmesinde katkısı olan, Türk Dünyası'nın gönlünde taht kurmuş alperenlerdendir. O'na duyulan sevgi, yarı efsanevi hayat hikayesi içerisinde pek çok yerde Karaca Ahmed adını taşıyan tekke, zaviye ve makam türbeleri ile gerçeğe dönüşmüştür. Çoğu kaderlerine terk edilen, yok olup giden bu yapılar arasında halkın iyi niyetli, ama bilinçsiz müdahaleleri ile zamanımıza ulaşabilenleri de vardır. Bunlardan biri de şimdiye kadar bilim dünyasının dikkatinden kaçmış, araştırmamıza konu olan Ankara'nın Polatlı ilçesine bağlı Karacaahmet Köyündeki Karaca Ahmed Zaviyesidir. Bu zaviye de bilinen diğer zaviye örnekleri gibi yakın zamanlarda geçirdiği kötü onarımla günümüze sadece türbesi ve birkaç mezar taşı ile gelebilmiştir (Fotoğraf: 1).

### Mimari Anlatım

Köyün 1 km. kadar kuzeyinde bir tepenin eteklerinde yer alan türbe, kuzey-güney doğrultusunda uzunlamasına dikdörtgen şeklinde ve üzeri tonozla örtülüdür (Çizim: 1, Fotoğraf: 2). Yapının kuzey, güney ve doğu duvarları, üzerinde siva parçaları görülen moloz taş iken türbenin batı cephesi, kuzey tarafında yer alan kapısının başta basık kemeri ve söveleri olmak üzere

---

\* Gazi Üniversitesi, Gazi Eğitim Fakültesi /ANKARA  
alevkuru@gazi.edu.tr

mermer ve kesme taştan daha düzgün bir işçiliğe sahiptir. Kapı üzerinde orta akstan kuzeye kaymış vaziyette mermer küçük bir kitabe mevcuttur. Kitabede yapının Şeyh Mehmed ve Şeyh Ali tarafından 1249 H. /1833M. yılında tamir edildiği yazılıdır (Fotoğraf:3).

Türbenin içinde kimlere ait olduğunu bilemediğimiz üç mezar vardır. Duvarları üst kısımlarda ve tonoz örtüde yenilenen türbenin kuzey ve güneyindeki tonoz alınlıklarına birer pencere açılmıştır (Fotoğraf:4, Fotoğraf:5).

Yine türbenin kuzey-batısında duvarlarla çevrelenmiş bir mezarlık yer almaktadır. Bu mezarlıkta günümüze, üzerinde selvi ağacı kabartması olan kırık bir mezar taşı ile üzerinde okunabildiği kadarıyla "Hüve'el Hallah-ül Baki/ Bu zatın sulb pakinden/ İdim Hacı İsa ...../ İşidüp irci'emrin ben / Didim ben geldim Ey Settar / Bu avazı şebabette / Günahım ...../ Şefiim Ahmed-i Muhtar / Ve ceddin Haydar-ı Kerrar / Okuyana fatiha.... / .....zuvvar/ Didim.....tarih.../ .....ya Hayy ya Gaffar / Sene 1318"<sup>1</sup> yazılı yine mermerden ikinci bir mezar taşından başka birşey kalmamıştır (Fotoğraf:6,7,8).

Zaviyenin güney – doğusundaki tepede de Çile Dede adını taşıyan başka bir türbenin kalıntıları görülmektedir. Kare şeklinde olduğu anlaşılan türbe, aralarına bir sıra tuğla konulmuş kesme taş duvarlarının 0,50 m. lik bölümü ile harabe halindedir (Çizim: 2, Fotoğraf: 9).

### **Restitüsyon**

Karaca Ahmed Zaviyesi'nin türbe kısmı, yakın zamanlarda geçirdiği onarımla ayakta durabilmiş ise de türbenin zaviyeye ait diğer mekanlarla ilişkisini gösteren izler yok edilmiştir. Vakıflar Genel Müdürlüğünde yer alan 1982 tarihli arşiv belgesindeki fotoğraflar incelendiğinde yapı ile ilgili bazı bilgiler edinilebilmektedir (Vakıflar Genel Müdürlüğü Arşiv Dosya no. 06.18.01-/3 ), (Fotoğraf: 10). Bu fotoğraflarda harap haldeki türbenin çökmüş tonozuna ait kesme taş kemerlerin ayakta olduğu fark edilmekte, türbenin batı cephesine cephenin kuzeyinde yer alan kapının 1. m. kadar güneyinden bitişik, zaviyenin mescidi olduğu belirtilen harap durumda, çatısı çökmüş üstü açık bir yapı kalıntısının üzerinde yer yer sıvaları fark edilen moloz taş duvarları görülmektedir. (Fotoğraf: 11, 12, 13).

Aynı arşiv belgesinde mescidin içindeki eşyaların tekkelerin kapatılması sırasında Sivrihisar Ulu Camii'ne götürülmüş olduğu belirtilmektedir. Yine fotoğraflardan anladığımız kadarıyla batıya doğru mescide bitişik olarak zaviyenin başka bölümlerinin de varlığı duvar kalıntılarından belli olmaktadır.

Türbenin kuzey-batısında ise bir mezarlık yer almaktadır. Mezarlıkta günümüze parçalanmış olarak gelen ve üzerinde XVIII-XIX. yy. lardan itibaren hayat ağacı sembolü olarak kullanıldığı düşünülen (Karamağaralı 1992: 16,17,27) selvi ağacı kabartmasına sahip mezar taşının 1982 yılına ait bir

fotoğrafta sağlam olduđu anlaşılmaktadır (Fotoğraf:14). Üzerinde yazı olmayan bu taş belli ki bir mezarın belki de yukarıda bahsedilen, 1318 H. tarihli mezarın ayaktaşıydı.

Türbe kapısının batı duvarının kuzeyine doğru yana kaymış olması, kapı çevresindeki taş işçiliğinin türbenin batı cephesinin güney tarafında ve diđer duvarlarında görülmemesi bize önce mescidin sonra buna bitişik olarak da türbenin yapıldığı izlenimini vermektedir.

Üzerinde günümüzde Çile Dede adını taşıyan türbenin bulunduđu tepenin hemen kuzey yamacında yer alan Karaca Ahmed Zaviyesi, izlerden anladığımız kadarıyla ortadaki avlunun güneyinde mescid, doğusunda türbe, kuzey-batısında mezarlık, batısında ise zaviyenin diđer mekanlarından oluşmaktaydı.

Zaviye'ye ve zaviyenin bulunduđu köye adını veren Karaca Ahmed, kaynakların çoğunda XIII.yy.da Anadolu'ya gelen ve Hacı Bektaş-ı Veli'den feyz alan ve XIV yy.'a yetişebilen Horasan erenlerinden olarak gösterilmektedir (Köprülü 1991: 54, 11, 259), (Yaman 1974: 31), (Aşıkpaşaoğlu 1985: 193, 195), (Gölpınarlı 1958), (Hasluck 1928)

Karaca Ahmed, Horasan Türk beylerinden Süleyman Horasanî'nin oğludur. Annesi Sultan Ana'nın mezarı Eşme'nin Karacaahmet Köyündedir. (Yaman 1974: 74); Hacı Bektaş-ı Veli ile tanışıklığı, ondan feyz alması ve Hacı Bektaş-ı Veli'nin kimi söylentilere göre 1270-1271 yılında öldüğü dikkate alındığında (Çubukçu 1991: 65) Karaca Ahmed'in Moğol istilası sırasında büyük bir ihtimalle XIII. yy'ın ortalarında Anadolu'ya gelmiş olabileceği düşünülebilir.

Karaca Ahmed isminin başındaki "Karaca", ten renginin ifadesinde karaya yakın esmer anlamında kullanılabileceği gibi, özellikle geyikgillerden boynuzları küçük ve çatallı bir hayvan adının lakap olarak kendisine verilmesi şeklinde de düşünülebilir (Türkçe Sözlük 1998: 1204). Karaca Ahmed'in, araştırmamıza konu olan zaviyesinin bulunduđu köyde çiftçilik yaptığından, çifte iki geyik koştduğundan bahsedilmektedir. (Tanyu 1967: 143) Anadolu'nun pek çok yerinde Karaca Ahmed dışında Karaca'lı Bektaşî evliyasının var olması dışında Hacı Bektaş Müzesi'nde bulunan bir resimde Hacı Bektaş-ı Veli'nin kucağında bir "karaca"nın yer alması Karaca ve geyik kavramının Türk mitolojisinde hem İslamiyet'ten önce ve hem de sonraki dönemlerde daha çok bolluk, bereket, iyilik ve güzellik sembolü olarak kullanılmasına bağlanabilir (Ocak 1983:162, Çoruhlu 2002: 142-144). Böylece "karaca" çevresine bolluk, bereket, iyilik veren insan anlamını da taşımaktadır. Bu arada "karaca"adının Karaca Ahmed'in bağlı olduđu boydan (Yınanç 1977: 477, Türkay 2001: 91, 397) gelebileceği fikrini-çoğu tekke ve zaviye şeyhinin

bir aşiret reisi olduğu gibi- Karaca Ahmed'in de Karaca boyunun temsilcisi olduğu düşüncesi ile uzak tutmamak gerekmektedir (Ocak 1989 Ocak 1992:20).<sup>3</sup> Kazak Türklerinin Ahmed Yesevi için büyük, ulu anlamında "Karaca Ahmed" tabirini kullanmış olmaları da ayrıca ilginçtir (Barthold 1973: 191). Belki de Karaca Ahmed, aynı zamanda Ahmed Yesevi'ye bağlılığın onun gibi ulu bir kişi olmanın işaretidir. Ayrıca Karaca Ahmed'in savaşçı özelliği göz ardı edilmeden Oğuzname'de aşırı erlik gösterenlere "Karalar Karası" unvanı verildiği de hatırdan uzak tutulmamalıdır (Seyyid Lokman Çelebi 1993: 114).

Karaca Ahmed hakkındaki bilgilerimiz geniş ölçüde Hacı Bektaş Velayetnamesi'ne dayanmaktadır ki bazı araştırmacılar bunun efsanelere bağlı olduğunu, tarihi bir belge gösterilmedikçe doğruluğunun kabullenilemeyeceğini ileri sürerler (Konyalı 1977: 368), (Yörükkan 1998: 476).

Alp-eren kimliğindeki "gözcü" lakaplı Karaca Ahmed'in Anadolu'yu Türkleştirme gayreti sarf eden diğer Horasan erenleriyle Osmanlı Sultanı Orhan Bey'in idaresindeki Türk kuvvetleri içerisinde yer alarak Bizans'ı Pelekanon (Maltepe) civarında yenilgiye uğrattıklarından bahsedilmektedir. Kaynaklarda birbirleriyle çelişen ifadeler olmakla birlikte Karaca Ahmed'in Bizans içlerine Merdivenköy'e daha sonra Üsküdar'a kadar ilerlemesi (Yaman 1974: 18,86,87.), buralarda Bizans sınırını denetim altında tutmakla görevli zaviyeler kurmuş olması akla yakın gelmektedir. (Tanman 1994: 442)

Karaca Ahmed'in alp-eren özelliğinin yanısıra hekimliğinin izlerine öncelikle Afyonkarahisar ve Manisa çevresinde rastlamaktayız. Rivayetler dışında Karaca Ahmed'in yaşadığı dönem hakkında ilk gerçek bilgiyi de burada Saruhanoğlu İshak Çelebi'nin 1371 tarihinde Manisa'da Şeyh Revak Sultan'a vakfettiği arazi için düzenlediği vakfiyedeki şahitler arasında "Süleyman Horasani oğlu Karaca Ahmed" adıyla rastlıyoruz. 1371'de sağ olduğu anlaşılan Karaca Ahmed için düzenlenen, İshak Çelebi'nin vezirlerinden Murtaza Bey'in oğlu Emiri Bekir Hoş Kadem Paşa'nın 1397 yılına ait vakfiyesinde ".....Gökçe ağaç denilen iki kıt'a arazinin cem'isinden gelen hasılat Esşeyh arifi Billah Karacaahmed Tekkesi'nin sakinlerine, orada yapılmış merkad ve türbesine gelenlere, merkadin hizmetçileri ile gelip gidenlere halin iktizasına göre it'amiyye sarf edilecek..." kaydı ile Karaca Ahmed'in vefat etmiş olduğu anlaşılmaktadır (Baki 1947: 4), (Uluçay 1949: 19-28).

Aşıkpaşazade Karaca Ahmed'in Orhan Gazi devrinde sağ olduğunu I.Murad zamanında öldüğünü yazmaktadır. 1371'de sağ olan Karaca Ahmed büyük bir ihtimalle I.Murad'ın ölüm tarihi olan 1390'dan önce vefat etmiş olmalıdır

Manisa dışında uzun yıllar Afyonkarahisarda kalan ve burada Karacaahmed Köyü'nde Manisa'daki gibi bir şifa zaviyesini kuran Karaca Ahmed zaviyenin



sorumluluđunu ođlu Eşref'e bırakarak Manisa'ya dönmüş olmalıdır (Baki 1947:6-7). Bazı arařtırmacılar Karaca Ahmed'in ilk olarak Afyon'da kaldıđını, Manisa Akhisar'a sonradan gittiđini belirtirler (Şahin 2001: 374).

Önce çeşitli savařlara katılarak, daha sonra kurduđu bu zaviyelerde akıl ve ruh hastalarını kendine özgü metotlarla tedavi eden hekim olarak Karaca Ahmed'in Anadolu'nun Türkleşmesi ve İslamlaşmasında önemli katkısı olduđu gerçektir.

Asıl mezar yeri kesin olarak bilinmemekle birlikte halkın Karaca Ahmed sevgisi ülkenin pek çok yerinde O'na ait makam türbelerinin ve bu türbelerin etrafında şekillenen tekke ve zaviyelerin oluşmasına sebep olmuştur. Manisa çevresinde Karaca Ahmed'e izafe edilen üç türbe bulunmaktadır (Baki 1947: 13). Manisa'nın Seyyit Hoca Mahallesi Vak Vak Tekkesinde Karaca Ahmed'in gömülü olduđu söylenmektedir (Bayar 1991:74). Manisa Horoz Köyündeki Karaca Ahmed tekkesi'nde yer alan türbe için Karaca Ahmed'in asıl mezarının bulunduđu yer olduđu belirtilmektedir (Gökçen 1946: 28), (Bayat 1982: 11). Yine Manisa Akhisar'ın Kara Köyünde, Turgutlu Yılmazköy Kurupınar mevkiinde, Uşak Eşme'nin Karacaahmed Köyünde Karaca Ahmed'in türbeleri vardır (T.C. Başb. Dev. Arşiv. Gen. Müd. Osm.Arşiv. Nezaret sonrası Evkaf Defterleri Katalođu 1995: 94, 171, 279, 339).

Bir başka Karaca Ahmed Türbesi İstanbul Üsküdar'dadır (Tanman 1993-1995: 442), (T.C. Başb. Dev. Arşiv. Gen. Müd. Osm. Arşiv. Nezaret Sonrası Evkaf Defterleri Katalođu 1995: 182). Afyon'un İhsaniye İlçesi Karacaahmet köyündeki Karaca Ahmed Türbesi ve zaviyesinden başka Bursa İnegöl-Yenişehir arasında (Ünver 1976: 387, 389, 390), Isparta'nın Barla bucak merkezinde, Aydın eski mezarlıkta, Ilıcabaşı semtinde; Edirne Kuyuk semtinde de Karaca Ahmed zaviyeleri vardır. Ankara yakınlarında bir Bektaşî tekkesi olan Haydar Sultan Tekkesi'nde Karaca Ahmed'e ait olduđu söylenen bir mezar bulunmaktadır. Yine Ankara Beypazarı Karaca Ahmed Tekke ve Zaviyesi'nden (Tanyu 1967: 103, 105) başka Kastamonu'da da Karaca Ahmed Zaviyesi'nden söz edilir (T.C. Başb. Dev. Arşiv. Gen. Müd. Osm. Arşiv. Nezaret Sonrası Evkaf Defterleri Katalođu 1995: 264). Sivrihisar Karaca Ahmed Zaviyesi dışında (T.C. Başb. Dev. Arşiv. Gen. Müd. Osm. Arşiv. Nezaret Sonrası Evkaf Defterleri Katalođu 1995: 269) Bilecik'in doğusunda Osmaneli'nin yukarısında Karaca Ahmed'e izafe edilmiş Paşalar Karaca Ahmed Tekkesi bulunmaktadır. Geyve-Taraklı'da Karaca Ahmed'e ait olduđu söylenen bir tekke bulunmaktaydı. Tokat'da da bir Karaca Ahmed Zaviyesi'nin adı geçmektedir (Yörük 1995: 54).

İskeçe'de Echinosis (Şahin) Köyündeki Karaca Ahmed Tekkesi dışında Makedonya'da Üsküp ile onun biraz kuzeyinde Kumanova arasında Tekkeköy'de

Karaca Ahmed Tekkesi denilen yerdeki yatır ise Hıristiyanlarca Aya Yorgi olarak kabul edilmektedir<sup>2</sup> (Hasluck 1928: 73), (Ocak 1991: 663, 670, 672), (Kuru 2001: 49-50), (Bilici 2003: 44).

Bunlardan başka Evliya Çelebi'de Çorlu'da, Edirne'de (Evliya Çelebi 1999: 171, 254, 267), Mihalic (Evliya Çelebi 2001:148) ve Kırşehir'de (Evliya Çelebi 1999: 26) Karaca Ahmed'in makamları geçmektedir. Görüldüğü üzere gerek Anadolu'da, gerek ise Rumeli'de günümüze gelen ya da gelemeyen çok sayıda Karaca Ahmed Türbesi ve Zaviyesi bulunmaktadır.

Bunlardan araştırmamıza konu olan Polatlı Karacaahmet Köyü Karaca Ahmed Zaviyesi'nin Vakıflar Genel Müdürlüğü Arşivindeki dosyasında vâkifi olarak Karaca Ahmed, Karaca Firuz Ağa, I.Murat, II.Mehmed, I.Abdülaziz isimleri geçmektedir (Vakıflar Gen. Müd. Arşiv. 1982:Dosya No.06.18.01- /3).

Karaca Ahmed Afyon'daki Şifa Zaviyesini kurup başına oğlu Eşref'i bıraktığı gibi burayı da yine el verdiği yakınlarından birisinin sorumluluğuna bırakmış olabilir. Tapu ve Kadastro Genel Müdürlüğü arşivindeki H.979 tarihli bir vâkif belgesinde Mezra-i Del Kariye-i Karacaahmedin Şeyh Yusuf'un elinde olduğu, 30 mülklük yerin eski sultanların mektuplarıyla kaydolduğu, halen padişahın beratıyla Yusuf Şeyh oğlu pir Gaib'e verildiği şeklinde eski deftere aktarılmıştır (Tapu ve Kadastro Gen. Müd. Arşivi, 558 No. lu Evkaf-ı Liva-i Ankara Defteri,sayfa 149a).

Yukarıda bahsettiğimiz Tapu ve Kadastro Genel Müdürlüğünün H.979/M. 1571-72 tarihli vakıf belgesinden de anlaşılacağı gibi Karacaahmet köyündeki zaviye vâkifi olarak adı geçen I.Murad, II.Mehmed düşünüldüğünde bu zaviye, için tarih olarak XIV.yy.'ın 2. yarısı uygun görülmektedir. XIV.yy.'ın 2. yarısında Polatlı Karacaahmet Köyü Karaca Ahmed Zaviyesini Karaca Ahmed'in el verdiği yakınlarından biri, belki de kendisi kurmuş olabilir.

Küçük bir tepenin yamacında o bölgenin iskanı,Türkleşmesi ve İslamlaşmasına hizmetin dışında ıssız bir yerde civarın emniyetinden sorumlu aynı zamanda bir konaklama tesisi olarak da kurulmuş olabileceğini düşündüğümüz bu zaviye, Karaca Ahmed Ocağının faaliyet amacına uygun olarak büyük bir ihtimalle akıl ve ruh hastalarının tedavi edildiği şifahane-zaviyelerden biriydi.

Zaviyenin yamacında yer aldığı tepede günümüzde Çile Dede olarak anılan harap durumdaki türbenin Karaca Ahmed'in ölümünden sonra onun "gözcü" kimliğine yakışır biçimde makam türbesi olarak yapılmış olabileceği düşüncesindeyiz.

Kesin bir bilgi olmamakla birlikte bu tepenin eteğindeki zaviyede yer alan türbede Karaca Ahmed soyundan gelen, bu zaviyenin yönetimini elinde

bulunduranlardan birileri gömülü olmalıdır (Barkan 1942:299, 301), (Ocak 1978:262-263).

Karaca Ahmed'in Hacı Bektaş ile tanışıklığı, ona bağılılığı bilinmektedir. XIV.yy.'da yaşamış yine Hacı Bektaş'ın yakınlarından Abdal Musa, Hacı Bektaş-ı Veli kültür ve gelenekleri etrafında geliştirdiğı Bektaşililiğın tarikatlaşmasına, daha sonra da Balım Sultanla bu tarikatın teşkilatlanmasına ve Yeniçeri Ocağı ile tarikat arasında bir bağın kurulmasına yol açmıştır (Eröz 1990), (Şeker 2002: 445).

Başlangıçta Anadolu ve Rumeli'nin Türkleşmesi ve İslamlaşmasında önemli roller üstlenen Bektaşî tekke ve zaviyeleri XVII.yy.'dan itibaren çoğunlukla bozulmaya başlayarak ülkedeki dirlik ve düzeni etkileyen, kargaşanın kaynaklarından sayılmıştır. 1826'da yeniçeri ocağı kaldırıldıktan sonra II.Mahmud döneminde Bektaşiliğe ve onun kurucularına karşı bir niyet beslenmeden, bu tekke ve zaviyelerin devlet ve memleket için

zararlı görülen faaliyetlerinin denetim altına alınarak ıslahına yönelik bir kararla Bektaşî tekke ve zaviyeleri kapatılmıştır. Kapatılan bu zaviyelere yeni görevliler atanarak zararlı faaliyetlerden arınmaları, buna izin veren zaviye bünyesindeki bazı mekanların yıkılması söz konusu olmuştur (Şeker 2002:451). O zaman için geçmişi çok eski olmayan, son altmış yıla dayanan tekke ve zaviyeler ise tamamen ortadan kaldırılmıştır. (Karal 1988: 150)

Belki bu süreç içinde elimizde kesin bir belge olmamakla birlikte bir Bektaşî zaviyesi olduğunu düşündüğümüz Polatlı Karacaahmet köyündeki Karaca Ahmed Zaviyesi de kısmen tahrip olmuş olabilir. Zaviyenin türbe kapısı üzerindeki mermer kitabede adları geçen Şeyh Mehmed ve Şeyh Ali, 1833 yılında türbeyi tamir ettirirken belki tepedeki türbeyi de onarmışlardır. Bir Bektaşî zaviyesi olduğunu bildiğimiz Elmalı'daki Abdal Musa Zaviyesi ile ilgili zamanımıza gelebilen bir belgeden 1830 yılında zararlı ve çirkin faaliyetlere zemin olabilecek mekanlarının yıkıldığı, Abdal Musa'nın Türbesi ile türbedarın odasının bırakılarak tamir edildiğı anlaşılmaktadır. Görüldüğü gibi, her iki zaviye de, aynı uygulamalara aynı tarihlerde maruz kalmıştır. (Şeker 2002:449-450) Ayrıca yukarıda Karaca Ahmed Zaviyesinde varlığından bahsettiğimiz H. 1308 / M. 1902 tarihli mezar taşında yazılı "Ve ceddım Haydar-ı Kerrar" sözü ile tekrar tekrar saldıran Aslan anlamı, Allahın Aslan'ı kabul edilen Hz. Ali için kullanılmakta ve bu zaviyenin bir Bektaşî zaviyesi olduğu fikrini güçlendirmektedir.

Anadolu'da Amasya, Tokat, Çorum, Sivas, Kırşehir, Erzurum, Harput, Antalya ve Ankara civarında çokça görülen Bektaşî zaviyelerinde genel olarak türbe, derviş odaları, meydan odası, kiler, mutfak, çamaşırhane, kahvehane, misafir odaları, ahır, ambar dışında bazı zaviyelerde fırın, değirmen,

şirahane, çeşme, mescid, semahane gibi yapılar da yer almaktadır. Büyük zaviyelerde saydıklarımızın hemen hepsine yer verilirken küçük zaviyelerde bunların bazıları bulunmaktadır. Araştırmamıza konu olan Karaca Ahmed Zaviyesi'nin de izlere dayanarak türbe, türbedar odası, mescid, misafir odaları gibi yukarıdaki mekanlardan bazılarına sahip olduğu anlaşılmaktadır (Daşcıoğlu 1996: 22, 29).

Sultan Abdülaziz döneminde (1861-1876) Bektaşilik yeniden serbest bırakılmış (Çubukçu 1991:63), Polatlı Karacaahmet Köyündeki bu zaviyenin 1826'dan itibaren denetimli sürdürdüğünü düşündüğümüz faaliyeti vakıfı Sultan Abdülaziz olacak şekilde yeniden canlandırılmış olmalıdır.

Cumhuriyet döneminde 1924 yılında bir kanunla Tekke ve Zaviyelerin kapatılması ile sözünü ettiğimiz zaviye için son ve önemli tahribat gerçekleşmiştir. Buna rağmen 1960'lı yıllarda türbenin zamanımızdan daha sağlam olduğu, türbedarının varlığı, mescidin yıkıldığı ama akli dengesi bozuk olan hastalarla çocuğu olmayan kadınların buraya gelerek sağlık dileğinde bulunmaya devam ettikleri anlaşılmaktadır (Tanyu 1967:143-144).

Daha önce belirttiğimiz gibi 1990'lı yılların sonunda mahalli idareler tarafından bu zaviyenin sadece türbesi çok kötü bir onarım geçirmiş, maalesef zaviyenin başta mescidine ait duvarları olmak üzere diğer kısımları tamamen ortadan kaldırılmıştır.

### **Tarihlendirme ve Değerlendirme:**

Polatlı Karacaahmet Köyündeki bu zaviyeden günümüze sadece türbesinin gelebildiğini, buranın aslında izlere ve belgelere dayanarak ortada var olan bir avlu etrafında mescid, türbe, ziyaretçi ve zaviye ahalisi için mekanlar ve mezarlıktan ibaret olduğundan yukarıda bahsedilmişti.

Anadolu'da pek çok köy zaviyesindeki gibi kendi ihtiyaçlarını karşılayabilme amaçlı çevresindeki toprağı ekip biçen zaviye ahalisinin ve nekahat dönemi ni yaşayan akıl hastalarının tedavilerinin bir parçası olarak bağ, bahçe işleminde çalışmalarıyla zaviye bir çiftlik manzarası göstermekteydi (Üner 1974:20), (Ocak 1978:264). Şehirlerde, önemli tekke ve zaviyelerde Orta Asya kaynaklı plan, ortadaki genelde üstü kubbe ile örtülü avlu etrafında eyvan ve odalarla şekillenirken, özellikle ön cephelerde süslemelere de yer verilirdi.

Buna karşılık daha mütevazı olan köy zaviyeleri hemen hemen aynı fonksiyonlu bölümlere sahip olmakla birlikte planlarında pek de benzerlik bulunmamaktadır. Konumuzu teşkil eden Karacaahmet köyündeki Karaca Ahmed Zaviyesi için de aynı şeyleri söyleyebiliriz. Bu sade zaviyenin mimari açıdan değerlendirebileceğimiz tek bölümü türbesidir. Kuzey-güney doğrultuda uzunlamasına dikdörtgen ziyaret mekanı, batı cephesinde orta eksen

kuzeye yakın kapısı, beşik tonoz örtüsü, tonoz alınlıklarına açılmış pencerele-ri ile zaviyenin türbesi de sade bir görünüm arz eder. Moloz taş duvarlı yapı- da sadece ön cephenin kapı çevresinde mermer ve kesme taş kullanılmıştır. Bu plan tipinde, yani üzeri beşik tonozla örtülü dikdörtgen türbelere Anado- lu'da çok sık rastlanılmaz. Kemah Behram Şah Türbesi (XII.yy sonu, XIII.yy. başları) üzeri iki yıldız külahla örtülü doğu-batı doğrultusunda dikdörtgen bir türbedir. Moloz taş duvarlar dışta taş kaplama iç kısımda sıvalıdır (Önkal 1996: 343-347). Kayseri Pınarbaşı Sancaktar Türbesi de (1237-1246) dik- dörtgen planlıdır (Önkal 1996: 347-349). Kayseri İncesu'da Şeyh Şaban Köyü, Emir Çoban Türbesi de (XIII.yy.) incelediğimiz Karaca Ahmed Türbe- si'ndeki gibi üzeri beşik tonozla örtülü dikdörtgen bir yapıdır. Türbenin doğu ve batı yönlerine açılan pencerelerinden başka tonoz örtüsü Karaca Ahmed Türbesinin asli halinde var olduğunu düşündüğümüz gibi dışardan toprak damla kaplıdır. Yine Karaca Ahmed Türbesinde görüldüğü üzere bu türbenin de girişi orta eksenden yana kaymış durumdadır (Yurdakul, Çayırdağ 1978:176-177). Amasya Turumtay Türbesi ise dikdörtgen planlı, beşik to- nozlu bu türün en gösterişli ve süsleme açısından en zengin örneği olarak 1278 tarihinde karşımıza çıkmaktadır (Kuban 2002: 226). Kayseri Emir Şahab (1327), Emir Erdoğmuş (1348), Emir Ali (1350) Türbeleri; Karaca Ahmed Türbesi gibi beşik tonozla örtülü dikdörtgen plana sahiptir.(Kuru 1999:145,161,171). Eskişehir Seyitgazi, Melekgazi Türbesi doğu-batı yö- nünde dikdörtgen planlı, dıştan beşik çatılı içte beşik tonoz örtülü, duvarla- rında kesme taş ve moloz taşın kullanıldığı bir yapıdır. Aynı şekilde dikdört- gen planlı üzeri beşik tonozla örtülü bir başka XIV.yy. yapısı da Nevşehir, Gülşehir Yaylacık Köyünde Seyyit Ahmed Türbesidir (Alevsaçar 1978: 185- 192).

Görülebileceği gibi beşik tonozla örtülü dikdörtgen planlı türbeler büyük ölçüde, XIII.yy.'da karşımıza çıkmaya başlamakta XIV.yy.'da yoğunlaşmaktadır. Turumtay hariç genelde sade olan bu yapıların daha sonraki yüzyıllara ait ör- neklerine ise rastlanamamıştır.

Polatlı Karacaahmet Köyü Karaca Ahmed Türbesi de beşik tonoz örtülü dikdörtgen planı ile yukarıda adı geçen XIV.yy. türbelerine benzemektedir. Ayrıca 1571-72 yılına ait vâkıf senesinde vakıf olarak adı geçen Sultan I.Murad'ın yaşadığı dönem de dikkate alındığında XIV.yy'ın ikinci yarısı bu türbe ve zaviye için uygun görülmektedir.

Bu zaviyeyi özel kılan unsurlardan biri de, akıl ve ruh hastalarının tedavi edildiği şifahane-zaviyelerden kabul edilmesindedir. Anadolu'da akıl hasta- larının tedavi edildiğini bilebildiğimiz en erken tarihli hastane Kayseri'deki Gevher Nesibe Hatun (1205) Şifahanesidir. Bu hastanenin batı bölümünü teşkil eden dar ve uzun bir koridorun iki tarafına sıralanmış hücreler akıl

hastalarına ayrılmıştı (Kuru 1999:39). Bu durum Osmanlılarda da devam etmiş, Edirne Bayezid Darüşşifası'nın (1484-1488) Bimarhane kısmı akıl ve ruh hastalarına ait olarak, İstanbul'daki Haseki Hastanesi de(1550) yine akıl hastaları için yapılmış büyük bir külliye halinde inşa edilmiştir.

Avrupa'da akıl hastalarının ateşe atıldığı, kötü davranışlara maruz kaldığı dönemlerde Türk dünyası mimarinin, müziğin, suyun, dansın etkisi ile gözlem, bilgi ve deneye dayalı tedavi uyguluyordu (Ergene,Soylu 2000:303,307). Gerek Selçuklu, gerekse Osmanlı dönemlerinde medrese ve büyük hastaneler şehirlerde yaşayanlara hitap ederken bunların ulaşamadığı köylerdeki insanlara buralardaki tekke ve zaviyeler veya şifahane-zaviye diyebileceğimiz kuruluşlar sahip çıkıyordu (Ocak 1978:267). Bunlar vakıf eserlerdi. Bu hastanelerde yatan hastalardan para alınmadığı gibi, hasta ve deliler arasında fark gözetilmeden tedavi sırasında onlara şevkat ve nezaketle davranılması gereği zamanımıza gelen belgelerden anlaşılmaktadır. (Turan 1988: 51, 52) Aynı zamanda dini-tasavvufi eğitim ve öğretim yerleri de olan bu şifahane-zaviyeler şeyhleri ve daha sonra onlardan el alan ocaklar tarafından işlevlerini yüzyıllar boyunca devam ettirmişlerdir (Kara 1977: 125), (Ocak 1981:73). Ayrıca akıl hastaları hastane veya şifahane-zaviyelerin dışında bazı türbe ve ziyaretgahlara da tedavi amaçlı başvuruyordu (Bayat 1982: 8-9). Geçmişte bu şifahane-zaviyelerdeki tedaviler inancı kuvvetli hastalar üzerinde tekke şeyhinin telkini ile gerçekleşmekteydi.

Bu durum günümüzde de farklı değildir. Benzerlerinde olduğu gibi araştırmamıza konu olan Polatlı Karacaahmet Köyündeki zaviyenin zamanımıza gelebilen bölümü olan türbede çalışmalarımız sırasında şifa bulmak isteyenlerin yere serili kilimlere uzandıklarını gördük. Bu davranış biçimi bilgisizlikten, maddi imkansızlıktan çok tıbbın yetersiz kaldığı durumlarda çareyi inanca sığınarak aramak olarak değerlendirilebilir. Polatlı Karacaahmet Köyündeki Karaca Ahmed Zaviyesi XIV.yy. ortalarından zamanımıza mimari tahribata uğrayarak gelse de, hala türbesinde şifa aranan şifahane-zaviye özelliğini bir bakıma sürdürmektedir.

#### **Notlar:**

- 1 Mezartaşındaki yazıyı okuyan Prof.Dr.Nihat Boydaş'a teşekkür ederim.
- 2 A.Y.Ocak, veli tiplerini gruplandırırken onları ait oldukları sosyal çevreye göre şehirli veliler, köy ve aşiret velileri olarak ayırır. Bu arada Karaca Ahmed Sultan'ı da köy ve aşiret velileri grubuna dahil eder. Ve bu gruptaki velilerin Anadolu Selçuklu ve Osmanlı devirlerinde yeni fethedilen topraklarda tekke açarak faaliyet gösteren, çoğunlukla gayri sünni bir islamiyet anlayışı telkin eden bu velilerin önemli bir kısmının aynı zamanda aşiret reisi olduğunu belirtir.

- 3 Aya Yorgi (Saint Georges) Hıristiyanlıđın yayılması uğruna ağır işkencelere maruz kalarak hayatı son bulmuş bir aziz olması özellikleriyle Hıristiyan dünyasında önemli bir yere sahip olmuştur. O'na duyulan sevgi neticesinde pek çok yerde O'nun adına mezarlar, ziyaret yerleri ortaya çıkmıştır. Aya Yorgi'nin sahip olduđu özellikler Müslüman Türklere de yabancı değildir. Türkler Anadolu ve Rumeli'nin fetihleri sırasında buraları İslamlaştırmak uğruna Aya Yorgi'nin savaşçılığı, beyaz atı, ejderhayı öldürmesi gibi özelliklerini kendi atlı-savaşçı evliyaları ile özdeşleştirdiler. Özellikle "Bektaşiler" gibi heterodoks derişlerin bu uygulamalarında başka evliyalar ile birlikte Karaca Ahmed de Aya Yorgi'nin yerini alanlar arasındadır

### Kaynakça

- ALEVSAÇAR, K. ve ALPSAR, S., (1985), "Seyitgazi'de Bilinmeyen Üç Yapı." *Vakıflar Dergisi*, XIX.Sayı, 185-192,Ankara.
- AŞIKPAŞAOĞLU TARİHİ,(1985), Haz. A.N.Atsız, Ankara.
- BAKİ,E.A.(1947), Karaca Ahmed ve Delileri Tedavi Yurdu, İstanbul.
- BARKAN,Ö.L.(1942), "Vakıflar ve Temlikler I, İstila Devirlerinin Kolonizatör Türk Dervişleri ve Zaviyeler", *Vakıflar Dergisi*, S.:2, 279-386, Ankara.
- BARTHOLD, W.(1973), *İslam Medeniyeti Tarihi*, Çev.: Fuat Köprülü, Ankara.
- BAYAR,M.(1991), "Afyonkarahisar'da Yaşamış Büyük Velilerden Karaca Ahmed Sultan", *2.Afyonkarahisar Araştırmaları Sempozyumu Bildirileri*, 65-75,Afyon.
- BAYAT,A.H.(1982), "Anadolu'da Akıl Hastalıklarının Tedavisi ve Karaca Ahmed Tekkeleri" *1. Mesir Konferansları*, 7-14, Manisa.
- BİLİCİ,S.(2003), "Digenis Akritas: Bodrum Müzesi'nden Figürlü Bir Bizans Kasesi" *Sanat Tarihi Dergisi*, Ege Üniv. Ed. Fak. Yay. S. XII., 41-54, İzmir.
- ÇORUHLU, Y.(2002), *Türk Mitolojisinin Anahatları*, İstanbul,
- ÇUBUKÇU, İ.A.(1991), *Türk Düşünce Tarihinde Felsefe Hareketleri*, Ankara.
- DAŞÇIOĞLU, K.(1996), *1827 (H.1243) Tarihli Muhallefat Defterine Göre Bektaşî Zaviyeleri*, Süleyman Demirel Üniv.Sos.Bil.Ens. Yayınlanmamış Yüksek lisans Tezi., Isparta.
- ERGENE, N.ve SOYLU,R.(2000), "Osmanlılarda Sağlık ve Sağlık Kuruluşları.",*Uluslar arası Kuruluşunun 700.yıl Dönümünde Bütün Yönleriyle Osmanlı Devleti Kongresi*, 7-9 Nisan 1999, 299-309, Konya.
- ERÖZ, M.(1990), *Türkiye'de Alevilik ve Bektaşilik*,Ankara
- EVLİYA ÇELEBİ (1999), *Seyahatname*,2.Kitap, İstanbul.
- EVLİYA ÇELEBİ (1999), *Seyahatname*,3.Kitap, İstanbul.
- EVLİYA ÇELEBİ (2001), *Seyahatname*,5.Kitap, İstanbul.
- GÖKÇEN, İ.(1946), *XVI ve XVII.Asırlarda Saruhan Zaviye ve Yatırları*, İstanbul.
- GÖLPINARLI,A.(1958), *Vilayetname, Menakıb-ı Hünkar Hacı Bektaş-ı Veli*, İstanbul.

- HASLUCK,F.V.(1928), *Bektaşilik Tedkikleri*, Çev.R.Hulusi, İstanbul.
- KARA,M.(1977), *Tekkeler ve Zaviyeler*, İstanbul.
- KARAL, E.Z.(1988), *Osmanlı Tarihi*,5.C., Ankara.
- KARAMAĞARALI, B.(1992), *Ahlat Mezartaşları*, Ankara.
- KONYALI, İ.H.(1977), *Abideleri ve Kitabeleriyle Üsküdar Tarihi*,C.II., İstanbul.
- KÖPRÜLÜ, F.(1991), *Türk Edebiyatında İlk Mutasavvıflar*,Ankara.
- KUBAN, D.(2002), *Selçuklu Çağında Anadolu Sanatı.*, İstanbul.
- KURU, ÇAKMAKOĞLU,A.(1999), *Kayseri’de Türk Devri Mimarisi*, Ankara.
- KURU, ÇAKMAKOĞLU,A.(2001), “Sinop Hızır- İlyas Zaviyesi””, *Gazi Sanat Dergisi*, sayı:2, 45-52, Ankara.
- OCAK, A.Y.(1978), “Zaviyeler”, *Vakıflar Dergisi*, XII.sayıdan ayrı basım, 247-268, Ankara.
- OCAK,A.Y.(1981), “Selçuklu ve Osmanlı Tekkelerinde Dini-Tasavvufi Eğitime Genel Bakış.”, *Türkiye I. Din Eğitimi Semineri*, 23-25 Nisan, 73-80, Ankara .
- OCAK, A.Y.(1983), *Bektaşi Menakıbnamelerinde İslam Öncesi İnanç Motifleri*, İstanbul.
- OCAK, A.Y.(1989), Türk Tarihinin Kaynağı Olarak Menakıbname (Vilayetname)’lerinin Mahiyeti, *IX.T.T. Kongresi*, III.Cilt, Ankara, 1239-1247.
- OCAK, A.Y.(1991), “XIII.-XV.Yüzyıllarda Anadolu’da Türk-Hıristiyan Dini Etkileşimler ve Aya Yorgi (Saint Georges) Kültü,” *Bellekten*, C.LV., S: 212-214, Ankara, 661-673.
- OCAK, A.Y.(1992), *Kültür Kaynağı Olarak Menakıbnameler*, Ankara.
- ÖNKAL,H.(1996), *Anadolu Selçuklu Türbeleri*, Ankara.
- SEYYİD LOKMAN ÇELEBİ,(1993), “Kıyafetül – İnsaniye Fi Şemali’l – Osmaniye”, Haz. M.S.Tayşi.*Türk Dünyası Araştırmaları*, S.86, 97-122, İstanbul.
- ŞAHİN,H.(2001), “Karaca Ahmed”, *T.D.V. İslam Ansiklopedisi*, C.24, İstanbul.
- ŞEKER,M.(2002), “1826 Yılında Bektaşi Zaviyelerinin Denetim Altına Alınması İle İlgili Uygulamaya
- Abdal Musa Zaviyesi (Elmalı) Örneği.”, *XIII.T.T.Kongresi*,4-8 Ekim, 1999,*Kongreye Sunulan Bildiriler*, III.C., I.Kısım, 445-455, Ankara.
- TANMAN, B.(1994), “Karaca Ahmed Türbesi ve Tekkesi.”, *Dünden Bugüne İstanbul Ansiklopedisi*, Cilt:4, 442, İstanbul.
- TANYU, H.(1967), *Ankara ve Çevresinde Adak ve Adak Yerleri*, Ankara.
- TAPU ve KADASTRO GENEL MÜDÜRLÜĞÜ ARŞİVİ,558no.lu Evkaf-ı Liva-i Ankara Defteri, sayfa 146a
- TURAN, O.(1988), *Türkiye Selçukluları Hakkında Resmi Vesikalar*, Ankara.*Türkçe Sözlük* (1998), Haz.:İ.Parlatır, v.d., 6.T.D.K., C.2, Ankara.



- TÜRKAY,C.(2001), *Osmanlı İmparatorluğunda Oymak ,Aşiret ve Cemaatlar*; İstanbul.
- T.C.BAŞBAKANLIK DEVLET ARŞİVLERİ GENEL MÜDÜRLÜĞÜ OSMANLI ARŞİVİ(1995), *Nezaret Sonrası Evkaf Defterleri Katolođu*, h.1265-1279/m. 1849-1862,IV.C., İstanbul.
- T.C.BAŞBAKANLIK DEVLET ARŞİVLERİ GENEL MÜDÜRLÜĞÜ OSMANLI ARŞİVİ(1995), *Nezaret Sonrası Evkaf Defterleri Katolođu*, h.1270-1290/m. 1862-1873, V.C., İstanbul.
- ULUÇAY, M.Ç.(1949), *Saruhanoğulları ve Eserlerine Dair Vesikalar*, C.I., Manisa.
- ÜNER, R.(1974), “Karaca Ahmed Sultan” *Hayat Tarih Mecmuası*, C.II., S.12, İstanbul.
- ÜNVER, S.(1976), “Hemen Her Yerde Birbirlerinden Farklı Mistik Folklor ile Telkin Tedavileri Esasları ve Buna Bursa’nın Verdiđi Tam bir Örnek” *I.Uluslar Arası Türk Folklor Kongresi Bildirileri*, IV.C., 385-411, Ankara.
- VAKIFLAR GENEL MÜDÜRLÜĞÜ ARŞİVİ(1982), Dosya No.06.18.01-/3
- YAMAN,M.(1974), *Büyük Türk Akıncısı, Evliyası, Hekimi, Karaca Ahmed Sultan Hazretleri*, İstanbul.
- YINANÇ, M.(1977), “Danişmendliler.” *İslam Ansklopedisi*, 3.C., İstanbul.
- YÖRÜK, M.(1995), *İbnül Emin Tasnifinde Geçen Vakıf Adları, 896-1290/1491-1873*, Ankara
- YÖRÜKAN, Y.Z., (1998), *Anadolu’da Aleviler veTahtacılar*,Ankara.
- YURDAKUL, E.ve ÇAYIRDAĞ, M.(1978), “Kayseri Erciyes Dađı Eteklerinde Bulunan İki Türbe” , *Vakıflar Dergisi*,XII.Sayı, 163-177, Ankara.

**Çizim :1 Polatlı Karacaahmet Köyü Karaca Ahmed Türbesi Planı**

*Drawing :1 Plan of the tomb of Karaca Ahmed in Karacaahmet Village of Polatlı*

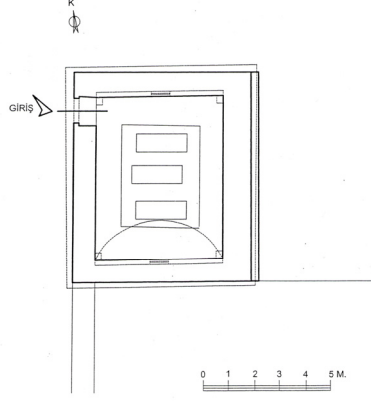

**Çizim : 2 Polatlı Karacaahmet Köyü Çile Dede Türbesi Planı**

*Drawing 2: Plan of the tomb of Çile Dede in Karacaahmet Village of Polatlı*

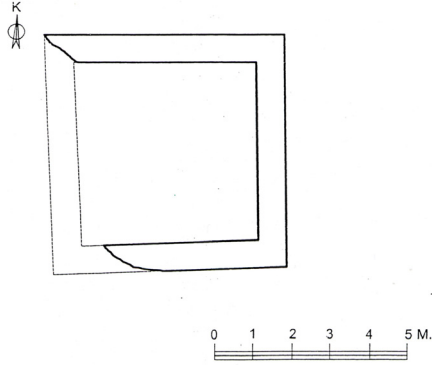



**Fotoğraf : 1** Karaca Ahmed Zaviyesi

**Photograph : 1** The Zaviye of Karaca Ahmed



**Fotoğraf: 2** Karaca Ahmed Zaviyesinde Türbe

**Photograph: 2** The tomb in the Zaviye of Karaca Ahmed



**Fotoğraf:3** Karaca Ahmed Zaviyesinde Türbenin Kapısı

**Photograph: 3** *The door of the tomb in the Zaviye of Karaca Ahmed*

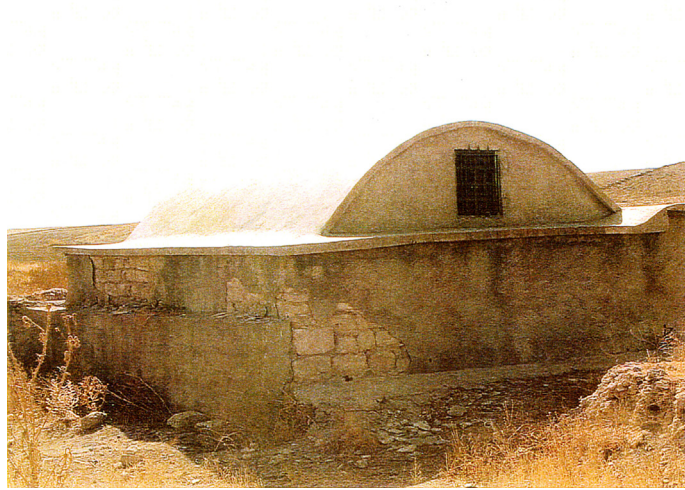

**Fotoğraf: 4** Türbenin kuzey cephesi

**Photograph: 4** *The north elevation of the tomb*





**Fotoğraf:5** Türbenin güney cephesi

**Photograph: 5** The south elevation of the tomb



**Fotoğraf:6** Zaviyenin mezarlığında kırılmış mezar taşı

**Photograph: 6** The broken grave stone in the graveyard of the Zaviye



**Fotoğraf: 7** Zaviyenin mezarlığında yer alan mezar taşının parçası

**Photograph: 7** One part of the grave

*stone in the graveyard of the Zaviye*



**Fotoğraf: 8** Zaviye'nin mezarlığındaki mezar taşlarından biri

**Photograph: 8** One of the grave stones in the graveyard of the Zaviye

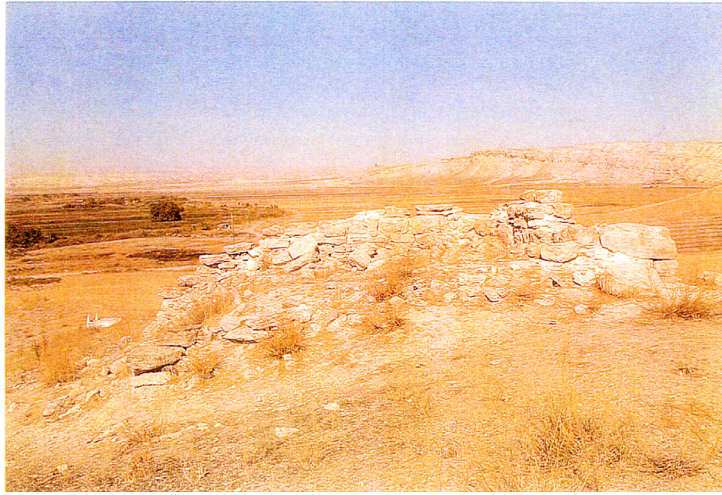

**Fotoğraf: 9** Çile Dede Türbesi

**Photograph: 9** The tomb of Çile Dede



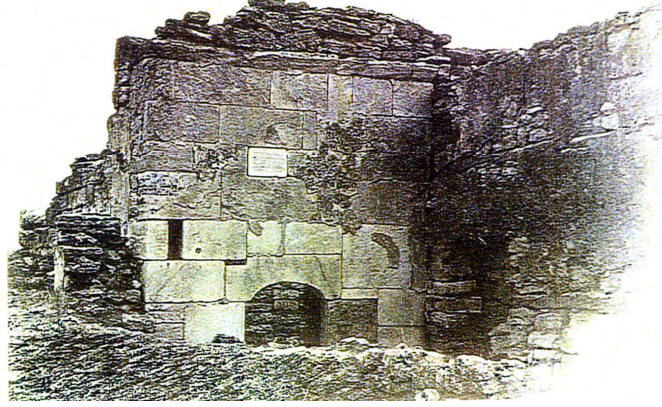

**Fotoğraf:10** Türbe ve türbeye bitişik mescidin 1982 yılındaki durumu (Vakıflar Genel Müdürlüğü Arşivi'nden)

**Photograph: 10** The view of the tomb and the masjid in 1982 (From the archives of the General Directorate Foundations)



**Fotoğraf: 11** Türbe, Mescid ve Zaviye'nin diğeri mekanları (Vakıflar Genel Müdürlüğü Arşivi'nden)

**Photograph: 11** The tomb, masjid and the other parts of the Zaviye (From the archives of the General Directorate Foundations)



**Fotoğraf: 12** Türbenin tonoz kemi (Vakıflar Genel Müdürlüğü Arşivi'nden)

**Photograph: 12** The arch of the vault of the tomb (From the archives of the General Directorate Foundations)



**Fotoğraf: 13** Türbenin kuzey batı köşesi (Vakıflar Genel Müdürlüğü Arşivi'nden)

**Photograph: 13** The north-west corner of the tomb (From the archives of the General Directorate Foundations)

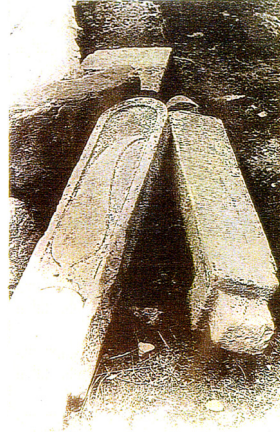

**Fotoğraf: 14** Zaviyenin mezarlığındaki mezar taşları (Vakıflar Genel Müdürlüğü Arşivi'nden)

**Photograph: 14** The grave stones in the graveyard of the Zaviye (From the archives of the General Directorate Foundations)



## The Zaviye of Karaca Ahmed in Karacaahmet Village of Polatlı, Ankara

**Assoc. Prof. Alev akmakoglu KURU\***

**Abstract:**The Lodge of Karaca Ahmed which has still been standing with its rectangular tomb covered with a barrel vault and a few grave stones , has been dealt with in this article. The tomb of lodge has still been standing with an unproper restoration, but the a masjid of the lodge and the other parts of it have been demolished completely. The building has been called Karaca Ahmed, who is a dervish from Horasan and his personal characteristics have been studied in this article.

**Key Words:** Karaca Ahmed, Zaviye, Hospital.

---

\*University of Gazi, Gazi Faculty of Education /ANKARA  
alevkuru@gazi.edu.tr



## Анкара, Обитель Ахмета Караджа в поселке Караджаахмет в Полатлы

Доцент Доктор Алев Чакмакоглу Куру\*

**Резюме:** В этой статье рассматривается религиозная обитель Ахмета Караджа достигшая наших дней лишь несколькими надгробными плитами и мавзолеем в форме прямоугольника покрытая двускатной крышей. По причине неграмотной реставрации обитель, включая мечеть была полностью уничтожена за исключением мавзолея. Одна лечебница- это строение несущее особенности религиозной обители, оценивается личность Ахмета Караджа из святых Хорасана носящей его имя за исключением архитектуры.

**Ключевые слова:** Ахмет Караджа, Религиозная Обитель, Лечебница

---

\* Университет Гази, Образовательный Факультет Гази/Анкара  
alevkuru@gazi.edu.tr